

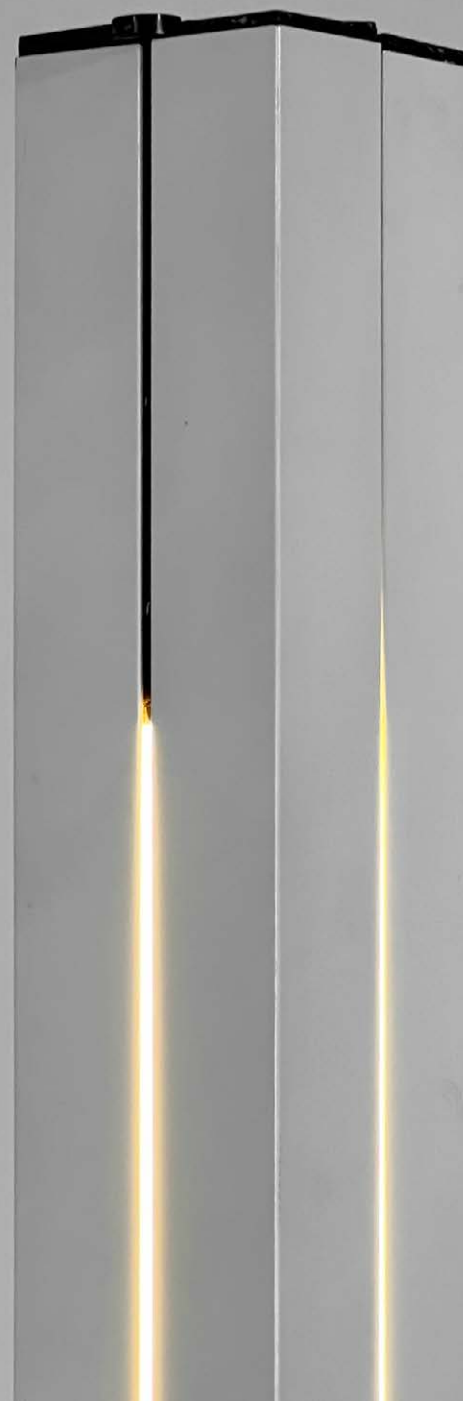

Lampadaire 14104 / Moonlight
par Ettore Sottsass pour Arredoluce, 1971.











Lampadaire 14104 / Moonlight par Ettore Sottsass pour Arredoluce, 1971.

Ce lampadaire modèle «14104» ou «Moonlight» a été conçu par le designer Ettore Sottsass pour la maison d'édition italienne Arredoluce en 1971.

Ce créateur italien était très influent au 20ème siècle, il a défié les conventions du design en utilisant des couleurs vives, des formes géométriques audacieuses et des matériaux inattendus. Son travail a influencé de nombreux designers à travers le monde et continue d'inspirer les tendances du design contemporain.

Ce luminaire s'inscrit dans l'univers Space Age. Ce mouvement est né dans les années 60 en réponse à la course spatiale et se caractérise par l'utilisation de formes géométriques audacieuses, de matériaux nouveaux pour créer une esthétique futuriste utopique. Il a influencé de nombreux domaines, de la mode à l'architecture, et la culture populaire.

Le lampadaire est composé d'un piétement cubique en métal noir et d'un corps de quatre colonnes en métal laqué blanc, laissant s'échapper la lumière par des ouvertures latérales, laissant ainsi apparaître la structure interne. Il est possible d'augmenter l'ouverture lumineuse grâce à deux colonnes amovibles, laissant apparaître la structure interne.

En très bon état, quelques traces visibles.

Référence ampoule : G13 (Néon)

Dimensions :

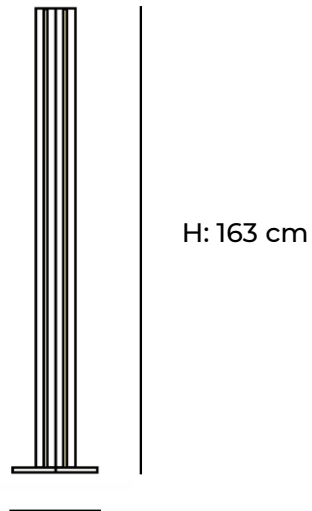

D: 22 cm

Floor lamp 14104 / Moonlight by Ettore Sottsass for Arredoluce, 1971.

This floor lamp model «14104» or called «Moonlight» was designed by the Italian designer Ettore Sottsass for the Italian publishing house Arredoluce in 1971. This designer was very influential in the 20th century, challenging design conventions by using bright colors, bold geometric shapes, and unexpected materials. His work has influenced many designers around the world and continues to inspire contemporary design trends.

This luminaire belongs to the Space Age universe. This movement was born in the 60s in response to the space race and is characterized by the use of bold geometric shapes and futuristic materials to create a utopian futuristic aesthetic. It has influenced many fields, from fashion to architecture, and popular culture.

The floor lamp consists of a black metal cubic base and a body of four columns in white lacquered metal, letting light escape through lateral openings, revealing the internal structure. It is possible to increase the light opening thanks to two removable columns, thus revealing the internal structure.

In very good condition, with some visible traces.

Bulb reference: G13 (Neon)

Dimensions :

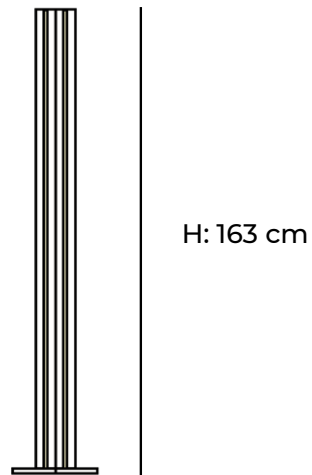

D: 22 cm